

TS

Unità di trattamento aria con potenze da 4.85 a 24.8 kW



Caratteristiche

- Unità compatta per installazione orizzontale
- Struttura realizzata con lamiera Aluzink e rivestita internamente con fogli di polietilene e poliestere per ottenere un migliore isolamento termico e acustico
- Bacinella di raccolta condensa in acciaio INOX AISI 304 con isolamento
- Batterie con alette in alluminio e tubi in rame
- Ventilatori centrifughi bilanciati staticamente e dinamicamente, con girante e coclee metalliche
- Motore elettrico a tre velocità con condensatore di marcia sempre inserito e protezione termica interna
- Scheda a relé di rinvio per ciascuna velocità (esclusi i modelli TS13 e TS16)
- Pressione statica utile disponibile per eventuali canalizzazioni
- Ampia scelta di comandi a distanza
- Vasta gamma di accessori per soddisfare le diverse esigenze (filtro aria in classe G3, batterie di post-riscaldamento, plenum di aspirazione, sezione di miscela, griglia di aspirazione, flange di mandata con bocche circolari o con bocca rettangolare)

Scelta dell'unità

Combinando opportunamente le numerose opzioni disponibili, è possibile configurare ciascun modello in modo tale da soddisfare le più specifiche esigenze impiantistiche.

Configuratore campi:

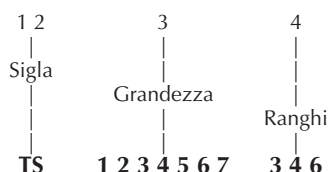

Sigla:

TS

Grandezza:

1, 2, 3, 4, 5, 6, 7

Batteria:

3 - Batteria a 3 ranghi

4 - Batteria a 4 ranghi

6 - Batteria a 6 ranghi

Esempio di sigla commerciale: **TS34**

Questa è un'unità **TS**, di grandezza **3**, con batteria a **4** ranghi.

Modelli disponibili:

Standard con motore 3 velocità

TS 13 - 16 - 23 - 34 - 36 - 43 - 46 - 53 - 56 - 63 - 74 - 76

con motore 5 velocità

TS 135V - 165V - 235V - 345V - 365V - 435V - 465V - 535V - 565V - 635V - 745V - 765V

Accessori

- **TSBA:** Batteria a 2 ranghi per postriscaldamento contenuta in un plenum da installare in mandata.
- **TSFA:** Filtro aria in classe G3
- **TSFM:** Flangia di mandata con sezione rettangolare.
- **TSGA:** Griglia d'aspirazione orizzontale con alette fisse per realizzare l'aspirazione dal basso unitamente all'accessorio TSPA.
- **TSMX:** Sezione che consente la miscelazione dell'aria di ricircolo con l'aria esterna.
- Taratura della miscela tramite serranda, è possibile la motorizzazione
- **TSPA:** Plenum con aspirazione dal basso a cui può essere applicata la griglia TSGA
- **TSPM:** Plenum di mandata per raccordarsi ai canali circolari (con 2, 3 o 4 flangie circolari da 200mm).
- **SWA:** Accessorio sonda esterna SWA (lunghezza L = 6m). Rileva la temperatura dell'aria ambiente se collegata al connettore (A) del pannello FMT21, automaticamente viene disabilitata la sonda della temperatura dell'aria ambiente incorporata nel pannello. Rileva la temperatura dell'acqua nell'impianto per il consenso alla ventilazione se collegata al connettore (W) del pannello FMT21. Al pannello FMT21 possono essere collegate contemporaneamente 2 sonde SWA.
- **Pannelli comandi:** Le caratteristiche dei pannelli comandi sono descritte nella scheda dedicata.

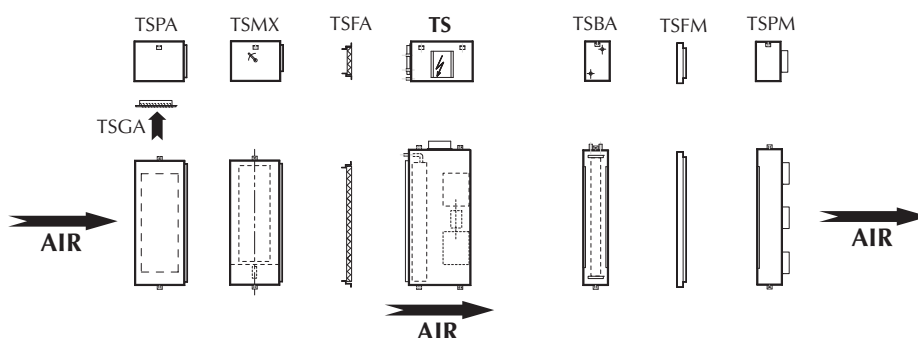

Dati tecnici

Modello	U.M.	TS 13	TS 16	TS 23	TS 34	TS 36	TS 43	TS 46	TS 53	TS 56	TS 63	TS 74	TS 76
		TS135V	TS165V	TS235V	TS345V	TS365V	TS435V	TS465V	TS535V	TS565V	TS635V	TS745V	TS765V
Potenza frigorifera totale	kW	4.85	5.80	7.9	9.6	10.5	11.1	13.3	13.9	16.5	16.6	21.9	24.8
Potenza frigorifera sensibile	kW	3.75	4.45	6.4	7.6	8.3	8.95	10.7	9.8	11.7	13.1	17.8	20.1
Perdita di carico lato acqua	kPa	21	9	24	24	16	23	17	32	27	26	28	26
Portata acqua	l/h	830	1000	1360	1650	1810	1910	2290	2390	2840	2860	3770	4270
Potenza termica	kW	9.80	12.58	15.50	19.70	21.52	21.60	27.49	25.90	32.89	35.50	46.30	52.06
Perdita di carico lato acqua	kPa	12	8	17	20	13	17	13	21	21	20	23	21
Portata acqua	l/h	840	1080	1330	1690	1850	1860	2360	2230	2830	3050	3980	4480
Portata aria nominale	m ³ /h	930	930	1500	1600	1600	2050	2050	2400	2400	3600	4200	4200
Pressione statica utile	(1) Pa	90	55	100	85	45	115	75	105	70	120	115	75
Perdita di carico filtro TSFA	(2) Pa	13	13	11	12	12	13	13	11	11	16	25	25
Ranghi batteria	n°.	3	6	3	4	6	3	6	3	6	3	4	6
Attacchi idraulici batteria	Ø"	G 3/4"	G 1"	G 3/4"	G 3/4"	G 1"	G 3/4"	G 1"	G 3/4"	G 1"	G 1"	G 1"	G 1 1/4"
Temperatura massima acqua	°C	120	120	120	120	120	120	120	120	120	120	120	120
Pressione massima di esercizio	bar	15	15	15	15	15	15	15	15	15	15	15	15
Ventilatori	n°.	1	1	2	2	2	2	2	2	2	2	2	2
Numero velocità ventilazione		3	3	3	3	3	3	3	3	3	3	3	3
Motori	n°.	1	1	1	1	1	1	1	1	1	1	1	1
Potenza massima assorbita al motore	W	225	225	345	345	345	550	550	550	550	600	830	830
Corrente massima assorbita	A	1	1	1,9	1,9	1,9	2,6	2,6	2,6	2,6	3,9	5,5	5,5
Livello di pressione sonora	dB(A)	50	50	51	52	52	55	55	55	55	58	58	58
Alimentazione elettrica	V/ph/Hz	230V/1/50Hz											

Raffreddamento

Temperatura aria ambiente 27°C b.s./19°C b.u.; Temperatura acqua ingresso 7°C; ΔT acqua 5°C

Riscaldamento

Temperatura aria ambiente 20°C b.s.; Temperatura acqua ingresso 70°C; ΔT acqua 10°C

(1) alla portata nominale (massima velocità) senza filtro aria

(2) filtro aria (accessorio TSFA) alla portata nominale

Compatibilità accessori

TS	TSBAx	TSFAx	TSFMx	TSGAx	TSMXx	TSPAx	TSPMx	FMT	PXAE	WMT	SWA**
	10	10	10	10	10	10	10	10		05	
	20/30	20/30	20/30	20/40	20/30	20/30	20/30	21		10	
	40	40	40		40	40	40			06	
	50	50	50	50/60/70	50	50	50				
	60/70	60/70	60/70		60/70	60/70	60/70				
13 - 16	✓*	✓*	✓*	✓*	✓*	✓*	✓*	✓	✓	✓	✓(x 1-2)
23	✓*	✓*	✓*	✓*	✓*	✓*	✓*	✓	✓	✓	✓(x 1-2)
34 - 36	✓*	✓*	✓*	✓*	✓*	✓*	✓*	✓	✓	✓	✓(x 1-2)
43 - 46	✓*	✓*	✓*	✓*	✓*	✓*	✓*	✓	✓	✓	✓(x 1-2)
53 - 56	✓*	✓*	✓*	✓*	✓*	✓*	✓*	✓	✓	✓	✓(x 1-2)
63	✓*	✓*	✓*	✓*	✓*	✓*	✓*	✓	✓	✓	✓(x 1-2)
74 - 76	✓*	✓*	✓*	✓*	✓*	✓*	✓*	✓	✓	✓	✓(x 1-2)

* = la sigla di questi accessori si ottiene sostituendo alla lettera 'x' il numero che comprende la grandezza corrispondente dell'unità

** = gli accessori SWA richiedono l'abbinamento con il pannello comandi FMT21.

Dati dimensionali (mm)

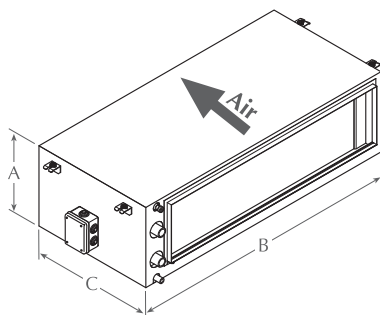

		TS13	TS16	TS23	TS34	TS36	TS43	TS46	TS53	TS56	TS63	TS74	TS76
Altezza (A)	[mm]	296	296	296	296	296	325	325	325	325	375	375	375
Larghezza (B)	[mm]	645	645	1000	1000	1000	1100	1100	1345	1345	1345	1345	1345
Profondità (C)	[mm]	520	520	520	520	520	600	600	600	600	600	600	600
Peso	[kg]	25	27	35	38	42	42	46	48	52	56	61	67,5

Aermec si riserva la facoltà di apportare in qualsiasi momento tutte le modifiche ritenute necessarie per il miglioramento del prodotto con eventuale modifica dei relativi dati tecnici.

Aermec S.p.A.

Via Roma, 996 - 37040 Bevilacqua (VR) - Italia
Tel. 0442633111 - Telefax 044293730
www.aermec.com

Numero Verde
800-843085